

- Koffer
- Regale
- Zubehör

Bestückung mit Schubladen

So können Sie die Magazine voll ausnutzen. Kombinationen mit anderen Einschüben sind natürlich möglich. Bei nicht abgebildeten Schubladenzusammenstellungen bleibt eine Lücke, die aber zum höheren Beladen eines Schubladens (Fläschchen/Filmdosen etc.) oder für einen flachen Einschub genutzt werden kann.

Magazin S

Magazin M

Magazin L

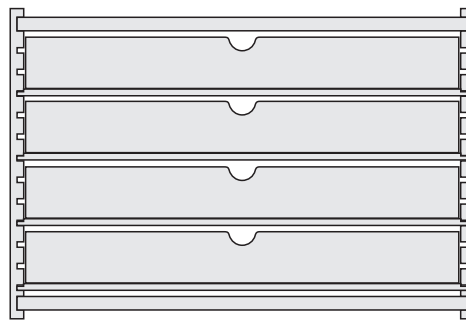
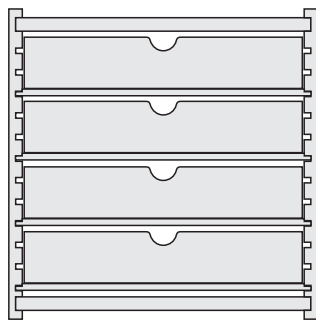
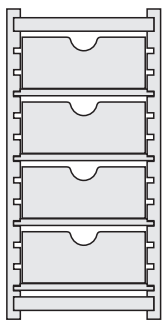

4 x flach

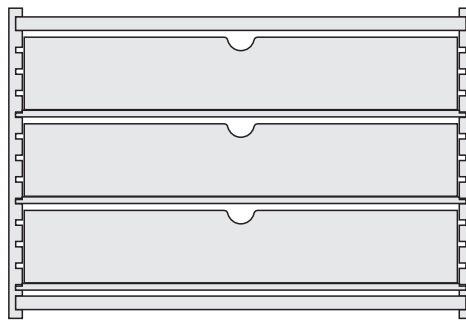
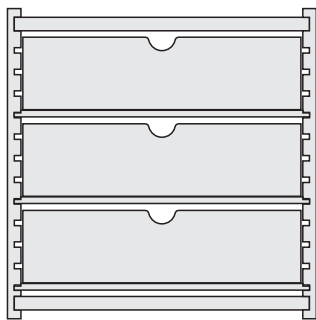
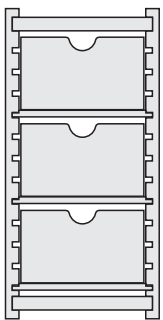

3 x mittel

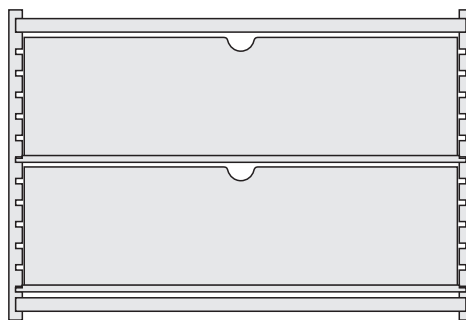
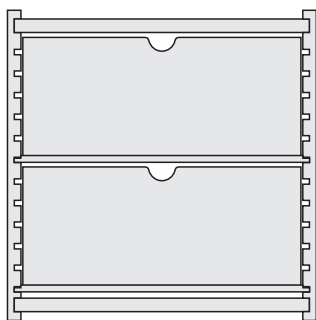
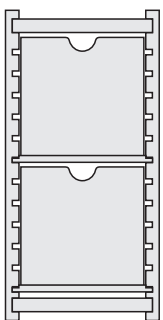

2 x hoch

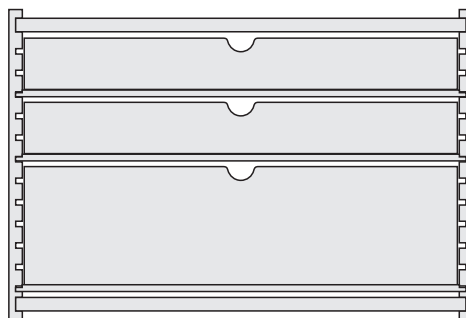
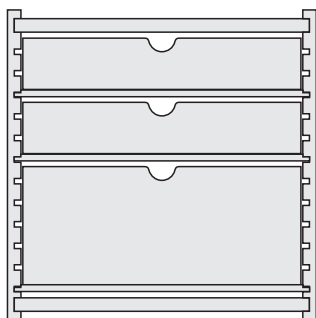
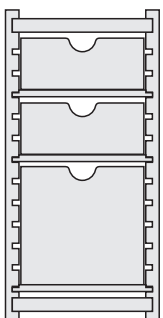

2 x flach
1 x hoch